

Datario per rintracciabilità lavorazione:
 Creare un'impronta che identifichi il periodo
 di lavorazione del lotto (ANNO - N° SETTIMANA)

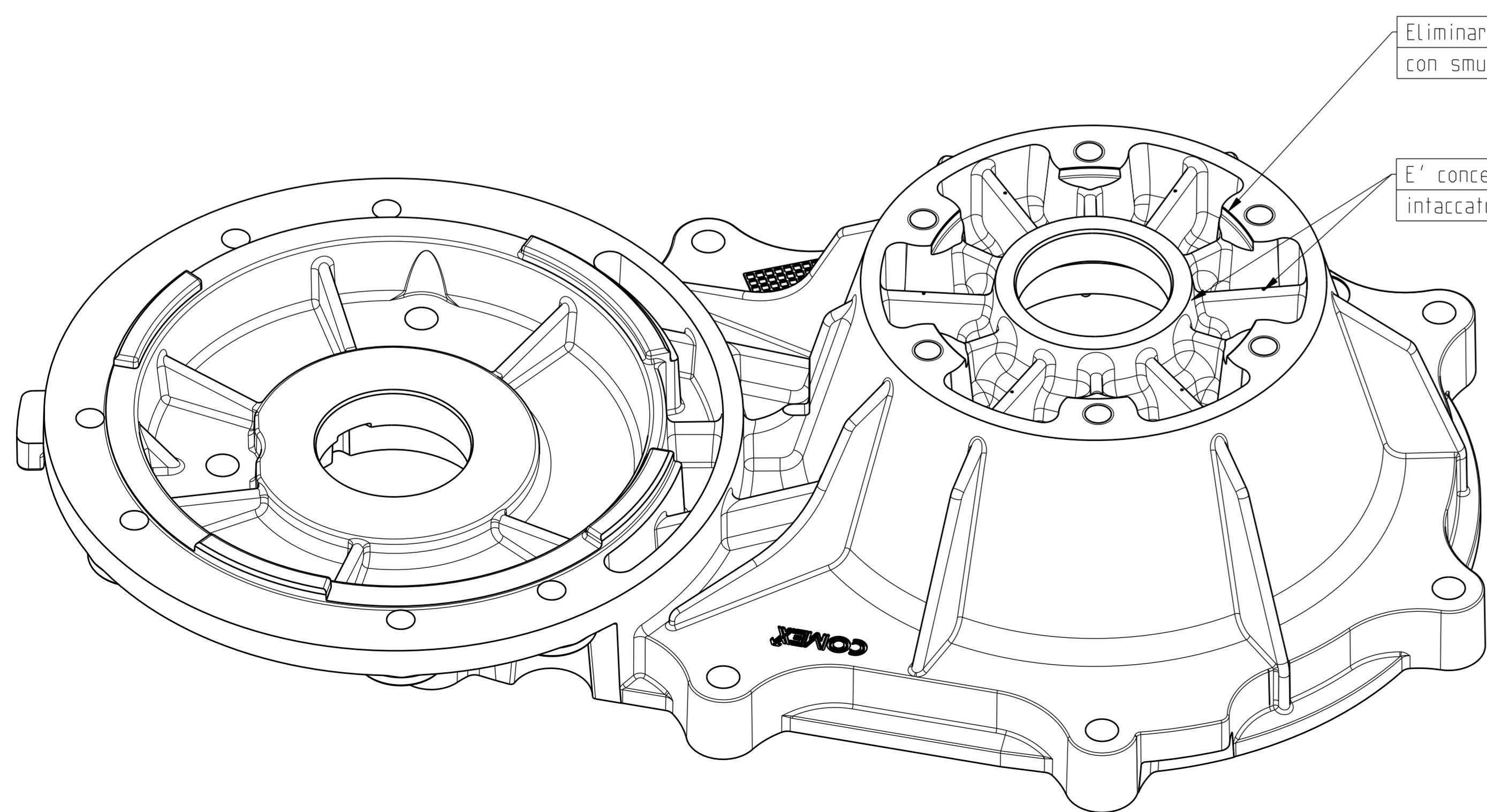

Eliminare spigolo vivo
 con smusso 0.2

E' concessa lieve
 intaccatura in fresatura

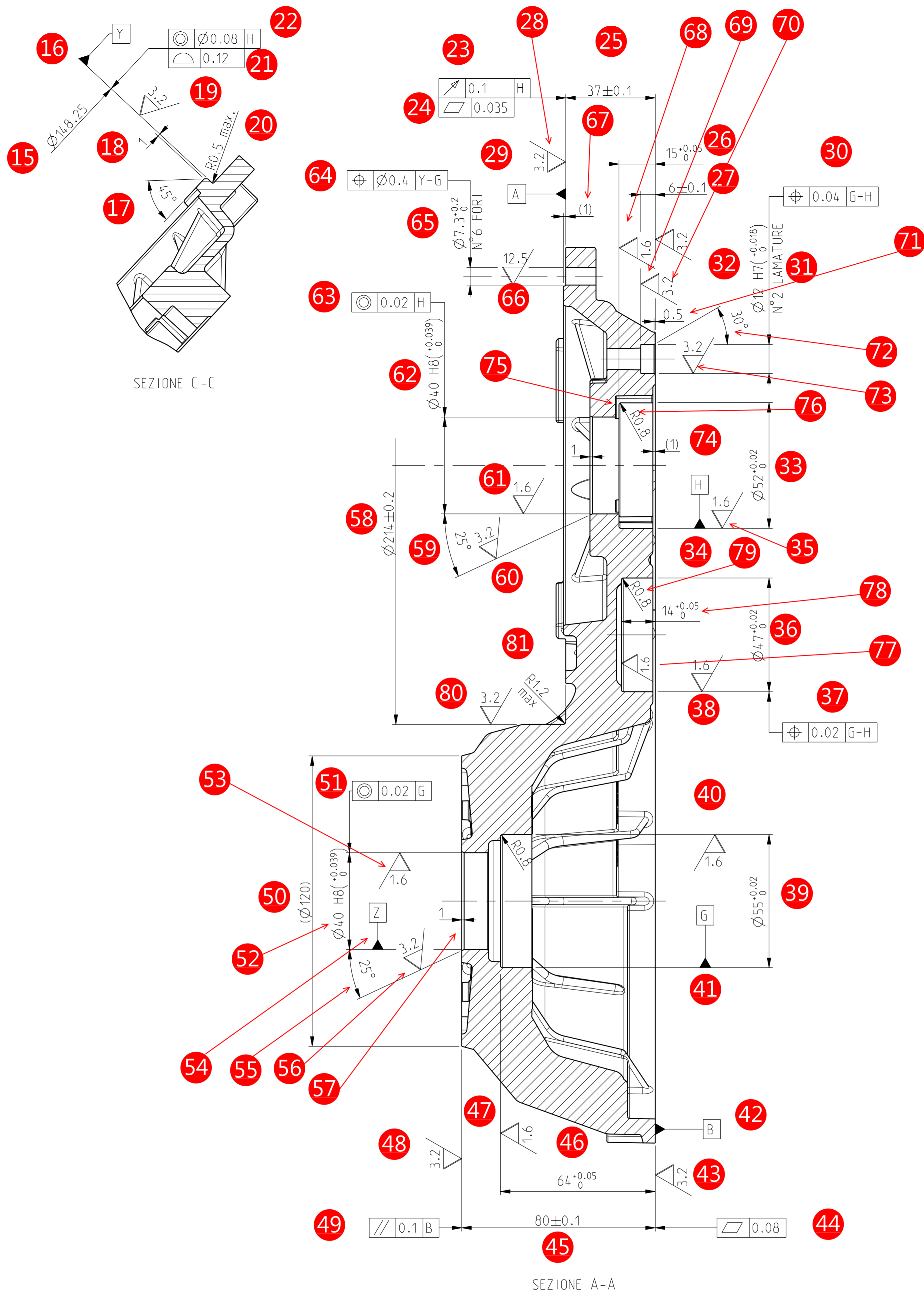

SEZIONE A-A

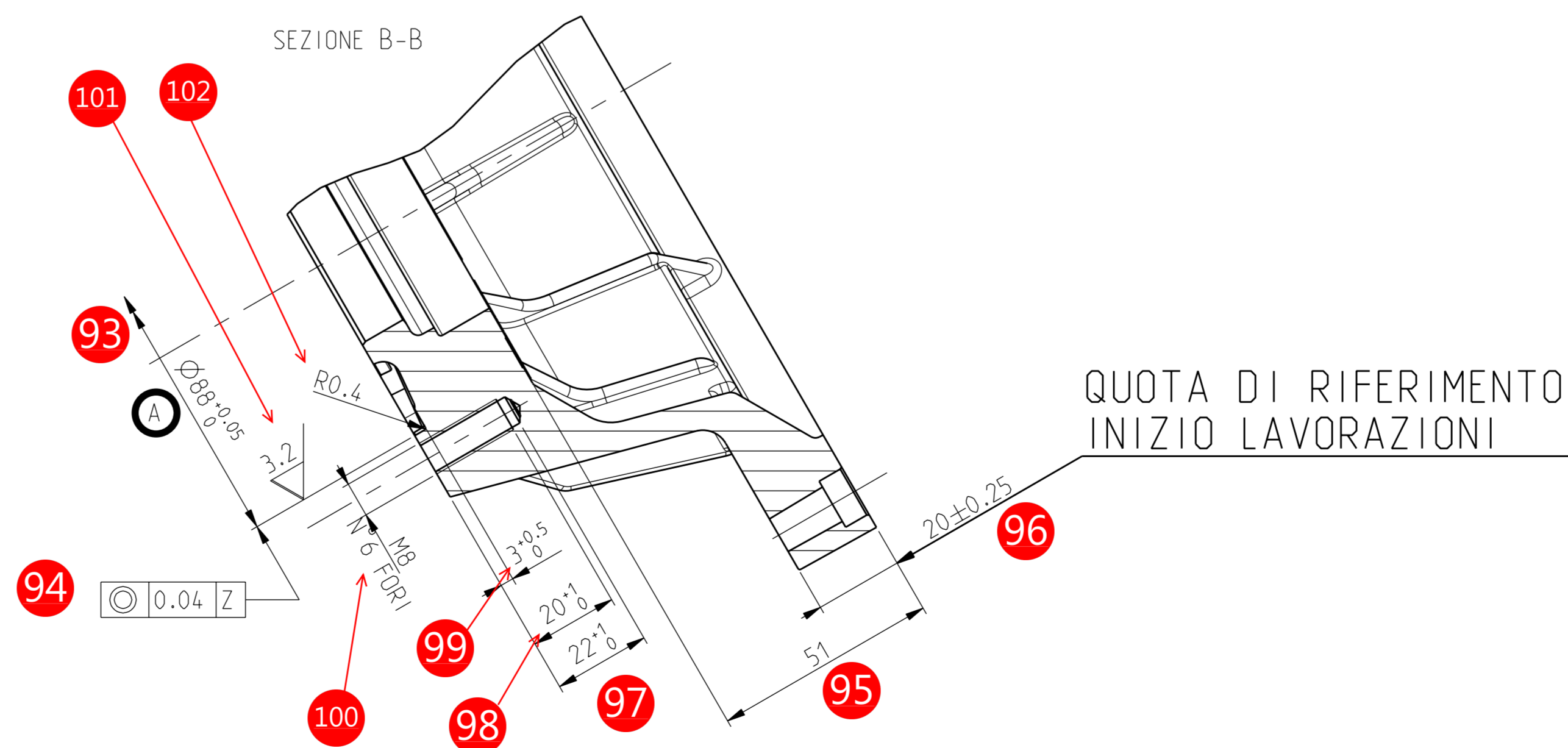

QUOTA DI RIFERIMENTO
 INIZIO LAVORAZIONI

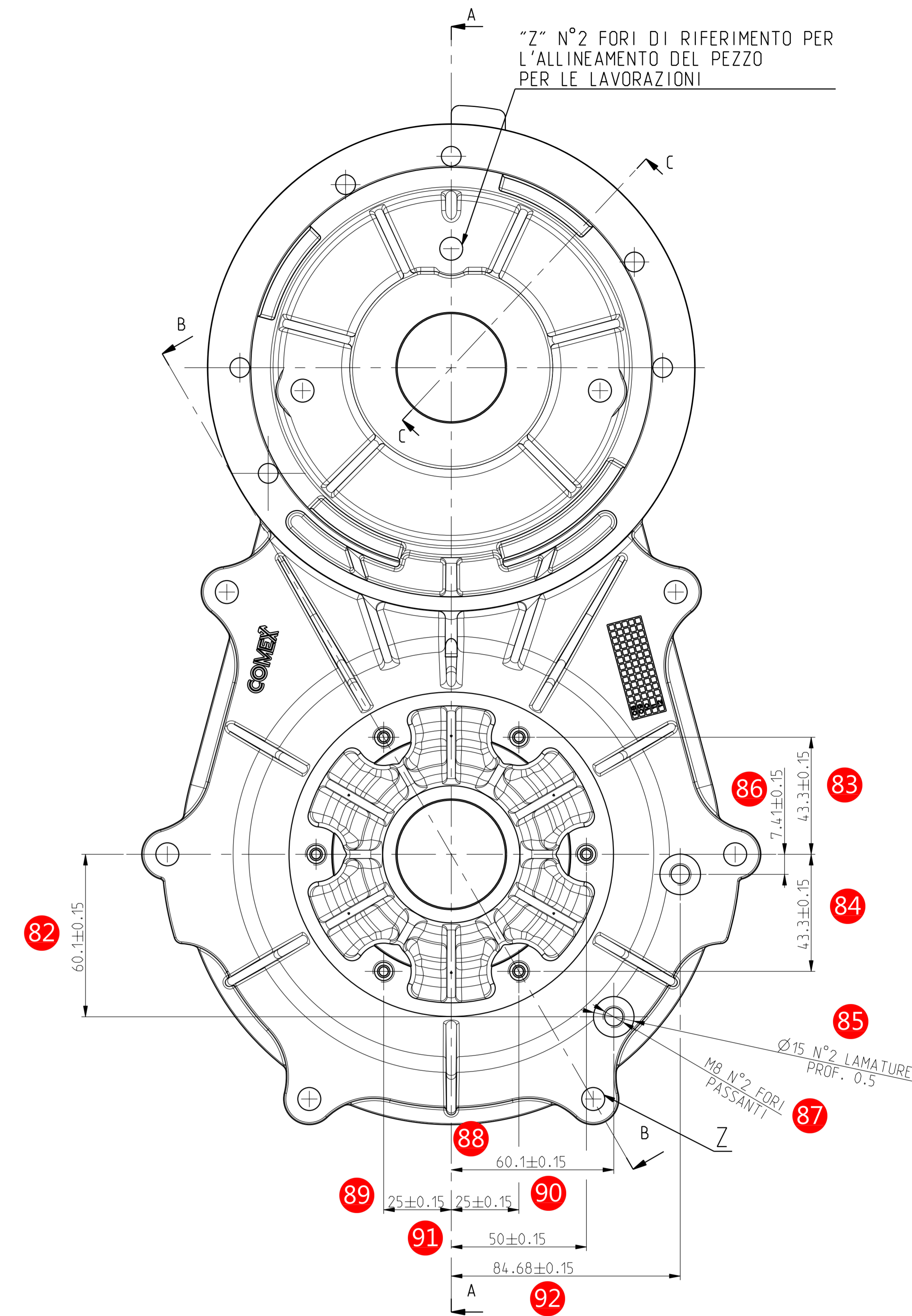

"Z" N°2 FORI DI RIFERIMENTO PER L'ALLINEAMENTO DEL PEZZO PER LE LAVORAZIONI

$\phi 15$ N°2 LAMATURE PROF. 0.5

M8 N°2 FORI PASSANTI

CONTROLLO POROSITA'
 SECONDO CAPITOLATO "IC16"

COMEX TOLLERANZE GENERALI UNI ISO 2768-mS	IDENTIFICAZIONE OPERAZIONE SEMICATOLA DESTRA	IDENTIFICAZIONE PEZZO 4CX.01.004
	MATERIALI INTERNAI ALLUMINIO EN-AB 46100	SERVIZIO CLIENTI ST-FOCES
	TRATTAMENTO TERMICO HEAT TREATMENT SPECIFICATION Durezza HB:80-100	DATA DATA 18-12-2014
	CLIENTE CLIENTI DUEZZA	SCALA SCALE 1:1
PESO IN PESO 2,260 Kg	M. PEZZI N°2 PEZZI D 3044	SERVIZIO CLIENTI DIFFERENZIALE
5CX010008		1:1

Aggiunto controllo G8803. Rev.01/2016